

车载型流量检测仪

MF系列

[资料下载\(PDF\)](#)
[产品样本\(英文-PDF\)](#)

MF系列流量检测仪,传感器是使用FP-2140H的车载型流量检测仪,有MF-2200/3200两种型号,可与DF-200系列,FM系列流量表示器配套使用。



特点

- 精度高, $\pm 0.2\%$ 以内(读数精度)
- 各个部件做到小型,轻量化
- 校准装备燃油冷却功能
- 在测量燃油流量的同时,可测量温度及压力。

结构图

MF-2200汽油车用

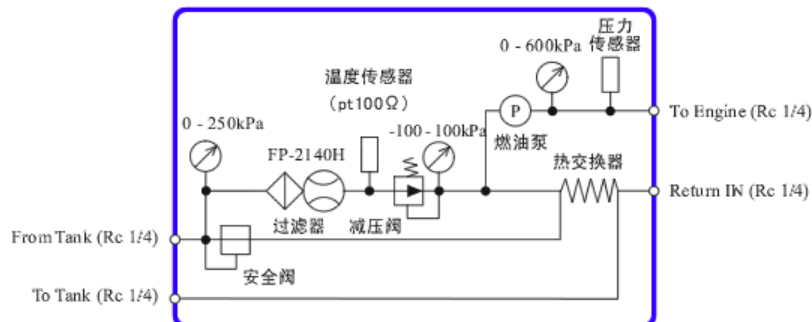

MF-3200柴油车用

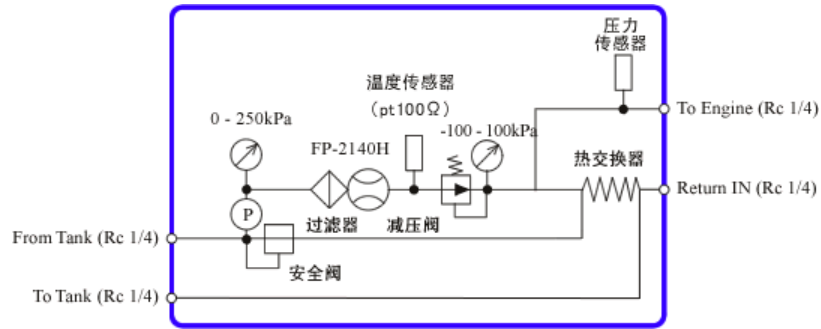

设置连接示意图

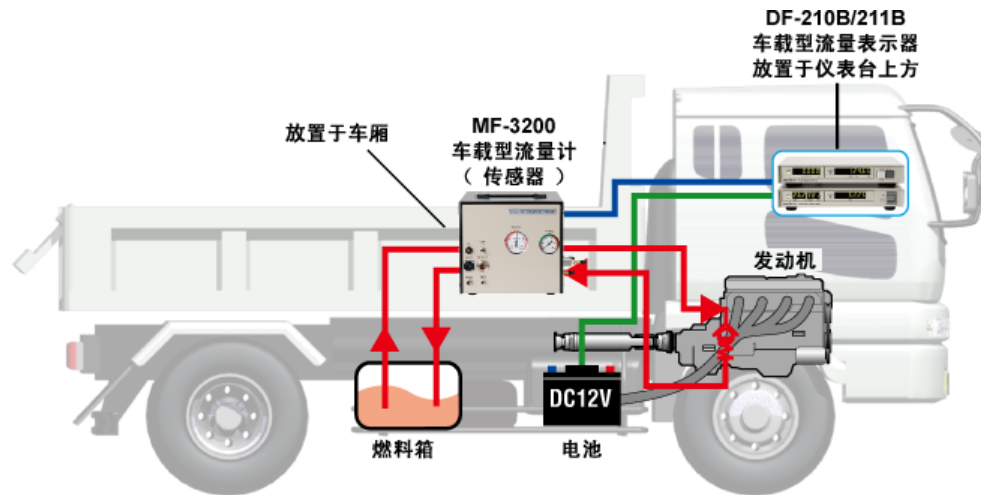

简要规格

		MF-2200	MF-3200
测定项目		流量、温度、压力	
适用流量传感器		FP-2140H	
适用液体		汽油	柴油
量程	流量	0.3 ~ 120 l/h	
	压力	0 ~ 980 kPa	
	温度	0 ~ 99.9 °C	
测量精度	流量	±0.2%读数值之内	
	压力	±0.5%FS	
	温度	B级	
回油处理		压力控制方式(使用精密减压阀)	
适用温度范围		0 ~ 65 °C(油温、周围温度)	
重量		约15 kg	
外形尺寸		260(W)X243(H)X243(D)mm	

●为了提高性能，可能不经预告而变更外形及规格，请谅解。

Copyright © 1996-2012 ONO SOKKI CO.,LTD. All Rights Reserved. 株式会社小野测器版权所有